

MANOMETR OTŘESUVZDORNÝ 304G/ 358G

průměr 63mm

spodní a zadní přípoj
plněné glycerínem



POPIS :

- pouzdro bajonet / zapouzdřené nerezové 17 240/1.4301
 - průzor bezpečnostní sklo, akrylát
 - přípoje 304G (spodní), 358G (zadní) CuZn a slitiny mědi
 - měřící mechanismus CuZn a slitiny mědi

OBLAST POUŽITÍ :

- topenářství
- vzduchotechnika
- hydraulika
- strojírenský průmysl
- petrochemický průmysl

TECHNICKÉ PARAMETRY:

- průměr: 63mm
- měřící rozsahy: 0-100, 160, 250, 400, 600kPa
0-1; 1,6; 2,5; 4; 6; 10; 16; 25; 40; 60; 100MPa
 - stupnice: Pa, bar, bar/psi, individuální
- připojovací závity: G1/4 (M12x1,5, NPT)
 - třída přesnosti: 1,6%
- provedení: manometr, manovakuometr, vakuometr

SPECIFIKACE :

Manometry otřesuvzdorné 304G/358G jsou vyrobeny v souladu s normou EN837-1. Nejčastěji se používají pro jednoduché měření tlaku kapalin, par a plynů, které nepůsobí korozivně na slitiny mědi a jejich viskozita umožňuje měření pomocí měřícího mechanismu s bourdonovým perem. Otřesuvzdorné manometry s vodotěsným pouzdem jsou určeny do těžších podmínek, kdy na manometr působí vibrace, vlhkost a jiné ztěžující podmínky. Jsou odolné vůči vibracím, otřesům a tlakovým rázům, proti kterým jsou vybaveny tlumiči tlakových rázů. Manometry jsou dodávány v provedení se zapouzdřeným nebo bajonetovým pouzdem. Teplota okolí je -40 až 60°C, teplota média T_{max} 60°C. Další možnosti provedení dle individuálního požadavku - speciální provedení stupnice, připojovací závity, ručička max. tlaku atd.

Označení	304G	358G
Průměr	63mm	
Provedení	spodní přípoj	zadní přípoj
Třída přesnosti	1,6%	
Rozsah měření	0-60 kPa...0-100MPa, podtlak i přetlak	
Nejpřesnější měření	stálý tlak - 3/4 celého rozsahu, kolísavý tlak - 2/3 celého rozsahu	
Pouzdro	nerez 17 240/1.4301	
Kroužek	nerez 17 240/1.4301 - zapouzdřený/ bajonet	
Průzor	plexisklo/sklo	
Ciferník	bílý Al plech s černým popisem dle DIN 16 109	
Ručička	černý stříkaný Al plech	
Základ strojku	CuZn - slitina	
Péro	Cu - slitina	
Přípoj	CuZn - slitina	
Závit	G1/4 (M 12x1,5, NPT, BSP)	
Teplota média	T _{max} 60°C	
Teplota okolí	T _{min} -40°C, T _{max} 60°C	
Závislost měření na teplotě	0,3%/10K při odchylce od normální teploty 20°C	
Hmotnost cca.	0,21kg	0,26kg

• 304G bajonetový - spodní přípoj

• 358G - zadní přípoj - s přední přírubou - s třmenem

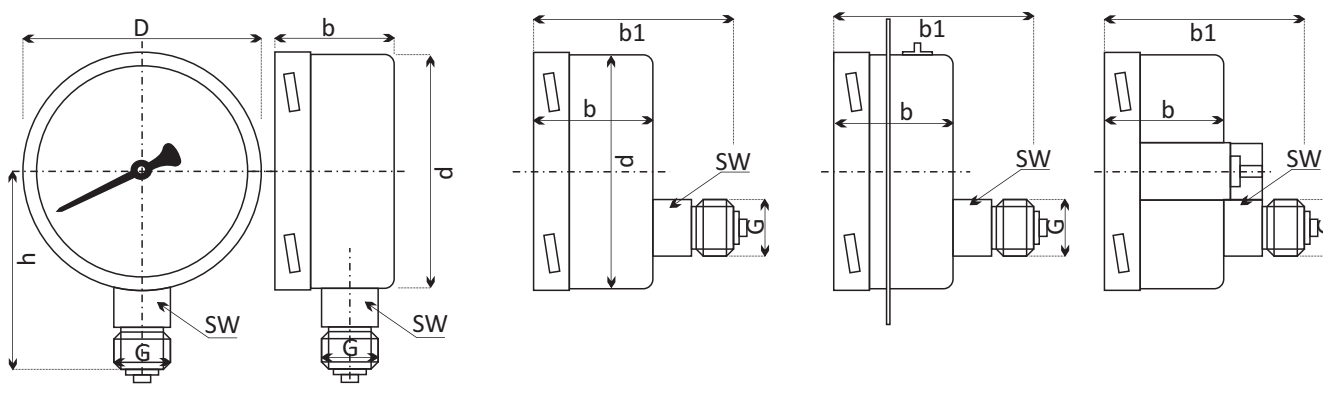

Rozměry v mm								
Typ	Nom. velikost	d	b	b1	D	G	h	SW
304G	63	62	32	-	64	G1/4	52	14
358G	63	62	32	62	64	G1/4	-	14

• 304G zapouzdřený - spodní přípoj

• 358G - zadní přípoj - s přední přírubou - s třmenem

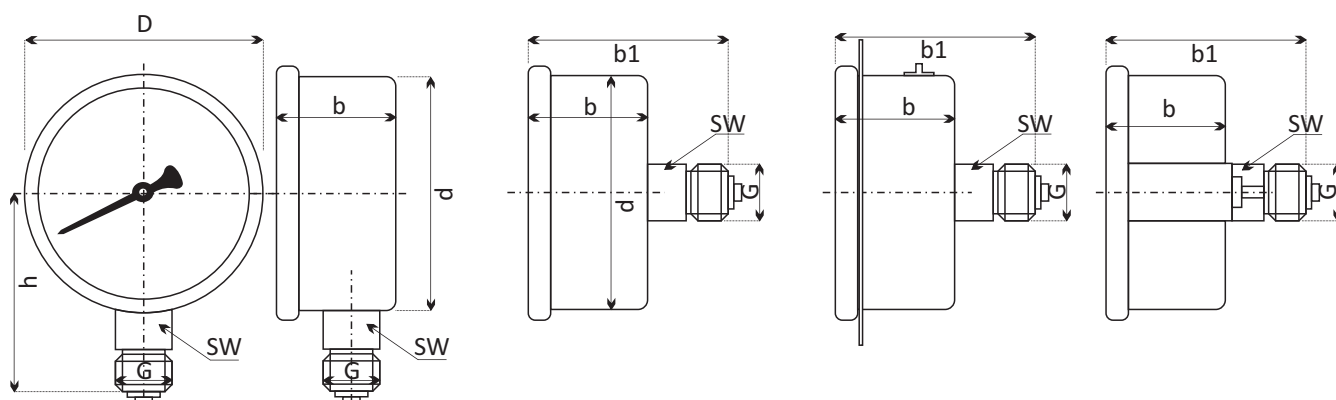

Rozměry v mm								
Typ	Nom. velikost	d	b	b1	D	G	h	SW
304G	63	62	30	-	61	G1/4	56	14
358G	63	62	30	60	61	G1/4	-	14